

*Welteoree*<sup>®</sup>  
Flying Dishman

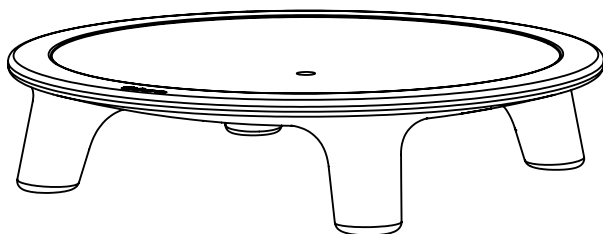

**PRODUCT MANUAL**

take a  
break and  
hide from  
our mad  
world

# FLYING DISHMAN

by Joep van Lieshout

## NL

### Gefeliciteerd met de aankoop van de Weltevrete Flying Dishman!

Gefeliciteerd met de aankoop van de Weltevrete Flying Dishman kussenset! Deze handleiding bevat algemene informatie over de Flying Dishman kussenset, de garantie en handige tips voor het onderhoud.

De kussenset voor de Flying Dishman bestaat uit twee grote en één klein kussen en zorgt dat je comfortabel op het ronde lounge eiland ligt. De naam van de duurzame 'Flying Dishman' verwijst naar de legende van de Vliegende Hollander (Flying Dutchman) Een kapitein die gedoemd was te zeilen en zijn schip niet kon verlaten, vergelijkbaar met het leven van de moderne mens; nooit tijd om te stoppen, maar constant in beweging. De Flying Dishman biedt de ideale plek om tot rust te komen.

## ENG

### Congratulations on purchasing this Weltevrete Flying Dishman!

*Congratulations on purchasing the Weltevrete Flying Dishman cushions! This manual contains helpful information on the Flying Dishman cushions, such as information about the product characteristics, warranty and maintenance.*

*The cushion set for the Flying Dishman consists of two large and one small pillow, making sure you lay comfortably on the circular lounge island. The name of the durable 'Flying Dishman' refers to the legend of the Flying Dutchman: a captain who had to keep sailing and could not leave his ship, resembling the life of the modern man, never sitting down, but constantly moving. The Flying Dishman is the ideal place to take a break from our mad world.*

## DE

### Glückwunsch zum Kauf des Weltevrete Flying Dishman!

Glückwunsch zum Ihrem Weltevrete Flying Dishman Sitzkissen! Dieses Handbuch enthält allgemeine Informationen zu dem Flying Dishman Kissen. Details zur Garantie und praktische Tipps für die Wartung.

Das Sitzkissen-Set wurde zur Nutzung mit der Flying Dishman Lounge-Insel entworfen und sorgt dafür, dass sie bequeme Stunden auf dieser verbringen können. Der Name 'Flying Dishman' bezieht sich auf die Legende des Fliegenden Holländer ('Flying Dutchman'), der immer weiter segeln musste und sein Schiff nicht verlassen konnte. Ähnlich dem Leben des modernen Menschen, niemals sitzend, sondern ständig in Bewegung. Der Flying Dishman bietet den idealen Ort für eine Pause.

# DIMENSIONS & SPECIFICATIONS

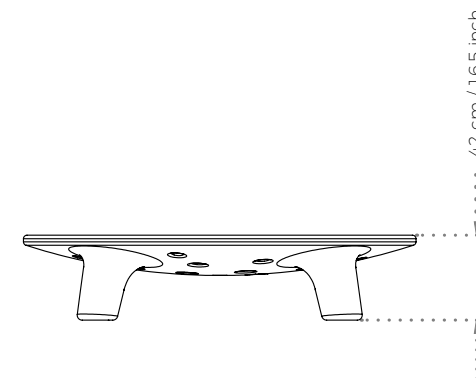
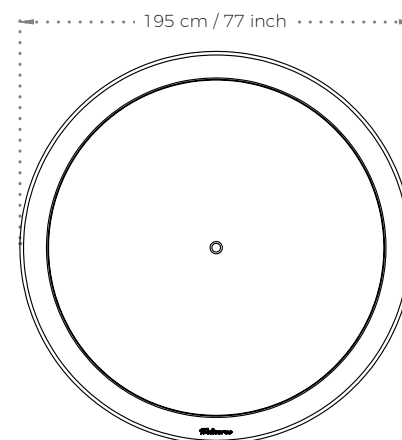

## Flying Dishman

Materiaal / Material / Material  
40% van het HDPE afkomstig van gerecyclede afvalcontainers en 40% uit nieuw HDPE + 20% PU schuim.

*40% of HDPE from recycled waste containers and 40% from new material + 20% PU foam.*

40% HDPE aus recycelten Abfallbehältern und 40% aus neuem Material + 20% PU-Schaum.

Afmetingen / Dimensions / Größe  
Height 42 cm / 16,5 inch  
Diameter 195 cm / 77 inch

Gewicht / Weight / Gewicht  
45 kg / 100 lbs

Draagkracht / Weight capacity / Belastbarkeit  
Maximaal 800 kg gelijkmatig verdeeld.

Vermijd puntbelastingen op de flying dishman wanneer deze in de warme zon staat hierdoor kunnen vervormingen ontstaan.

*Maximum 800 kg evenly distributed.*

*Avoid point loads on the flying dishman when in the warm sun as this may cause deformation.*

*Maximal 800 kg gleichmäßig verteilt.*

*Vermeiden Sie Punktbelastungen des Produkts in der warmen Sonne, da dies zu Verformungen führen kann.*

Levering / Delivery / Lieferung  
In krat / In a crate / in einer Kiste  
(H 200 x W 200 x D 60 cm)

## Bedankt voor je aankoop!

### Weltevree levert kwaliteit

Mocht er toch iets mis zijn, dan bieden wij standaard een garantie van 1 jaar op problemen veroorzaakt door productiefouten.

### Voorwaarden

De klant kan geen beroep doen op de garantie bij schade aan het product wanneer:

- a. de schade een gevolg is van normale slijtage.
- b. de schade een gevolg is van onjuist gebruik
- c. er geen of onjuist onderhoud is uitgevoerd.
- d. er wijzigingen of reparaties door de klant of door onprofessionele derden zijn gedaan.
- e. de schade is veroorzaakt door brand, bliksem, overstromingen, natuurrampen en ontploffingen.
- f. de schade het gevolg is van enig overheidsvoorschrift inzake de aard of de kwaliteit van de toegepaste materialen.

### Algemene voorwaarden

Raadpleeg voor meer informatie onze algemene voorwaarden op: <https://www.weltevree.eu/nl/general-conditions/>

## 1.1 Contact

### Address

Weltevree  
Nijverheidsweg-Noord 40a  
3812 PM Amersfoort  
The Netherlands

## Thank you for your purchase!

### Weltevree delivers quality

Nonetheless, if you encounter any problems with your product, we offer a standard 1-year warranty on issues caused by a manufacturers defect.

### Conditions

The customer can not claim the warranty for damages to the product when:

- a. the damage is the result of normal wear and tear.
- b. the damage is the result of misuse.
- c. the product is improper maintained.
- d. the damage is the result of modifications and repairs by the customer or by third unprofessional parties.
- e. the damage is caused by fire, lightning, floods, natural disasters and explosions.
- f. the damage is the result of any government regulation regarding the nature or quality of the materials used.

### General conditions

For more information please read our general conditions at: <https://www.weltevree.eu/general-conditions/>

### Telephone

+31 (0) 33 2037037

### E-mail

[info@weltevree.nl](mailto:info@weltevree.nl)

‘activating  
people & places’  
— *Weltevree*®

# WARRANTY

## Vielen Dank für Ihren Einkauf!

### Weltevree liefert Qualität

Gibt es etwas an Ihrem Produkt zu beanstanden, was auf einen Defekt in der Herstellung zurückzuführen ist, gilt eine 1 Jahre Hersteller Garantie.

### Bedingungen

Die Garantie für Schäden am Produkt greift nicht bei:

- a. Normalen Gebrauchsspuren und normalem Verschleiß.
- b. Entstandenem Schaden durch unsachgemäßem Gebrauch.
- c. Schäden durch unsachgemäße Pflege.
- d. Änderungen oder Reparaturen die am Produkt durch Sie oder unprofessionelle Dritte vorgenommen wurden
- e. Schäden, die durch Feuer, Blitzschlag, Hochwasser, Naturkatastrophen und Explosionen entstanden sind.
- f. Schäden, welche durch staatliche Regulierung in Bezug auf die Art oder die Qualität der verwendeten Materialien entstanden sind.

### Allgemeinen

### Geschäftsbedingungen

Weitere Information finden Sie in unsere Allgemeinen Geschäftsbedingungen unter: <https://www.weltevree.eu/de/agb/>

[www.weltevree.nl](http://www.weltevree.nl)

 - [facebook.com/weltevree](https://facebook.com/weltevree)

 - [twitter.com/weltevree](https://twitter.com/weltevree)

 - [instagram.com/weltevree](https://instagram.com/weltevree)

 - [pinterest.com/weltevreeshop](https://pinterest.com/weltevreeshop)

© Weltevree®